

2500 N	Máquina de coser de red automática
Uso previsto	Para empacar papas, cebollas y zanahorias en bolsas de rassel de red prefabricadas
Productos	Patatas, zanahorias, cebollas y productos similares

Equipamiento estándar

- Construcción sólida de acero inoxidable
- Transmisión principal por correa en V
- Mesa giratoria ajustable con motor de accionamiento
- Cinturón inferior ajustable pesado con velocidad variable
- Protectores laterales motorizados en la correa inferior
- Sellador/cortador de calor vertical
- Sellador/cortador horizontal
- Equipado con la máquina de coser Fischbein serie 100
- Apertura de relleno con control de fotocélulas para evitar puentes
- Pantalla táctil fácil de usar
- Control de señal de entrada y salida
- Se puede sincronizar con todas las máquinas de pesaje
- Sistemas de protección totalmente entrelazados
- Seguro para los usuarios, compatible con CE
- Estándar HACCP

Opciones

- Sistema de rompecáidas suave
- Sistema de control de roscas
- Interruptor de parada externa
- Automatic-Carton-Dispenser
- Gabinete cerrado para impresora SmartDate
- Sistema de extracción de humo

Características técnicas

- Requisito de aire: 7 bar
- Consumo de aire: 140 l/min.
- Fuente de alimentación: 230/400 VAC+N+PE, 50 Hz
- Consumo eléctrico: 3,5 kW
- Nivel de ruido: 68 dB
- Peso: 450 kg

Capacidad 2500 N-25

- Hasta 28 packs/min. en puerto de 2,5 kg.
- Hasta 24 packs/min. en puerto de 5,0 kg.
- Hasta 18 packs/min. en puerto de 12,5 kg.
- Hasta 16 packs/min. en puerto de 25,0 kg.

Capacidad 2500 N-50

- Hasta 24 packs/min. en puerto de 5,0 kg.
- Hasta 18 packs/min. en puerto de 12,5 kg.
- Hasta 16 packs/min. en puerto de 25,0 kg.
- Hasta 10 packs/min. en puerto de 50,0 kg.

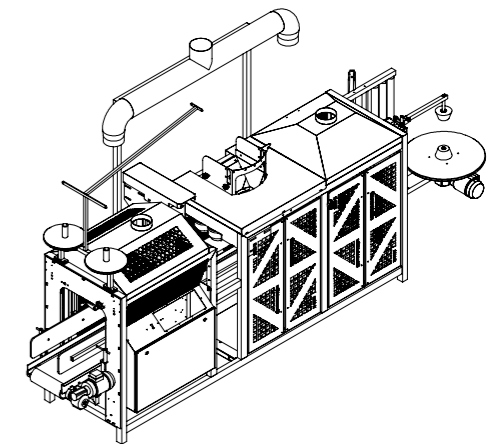
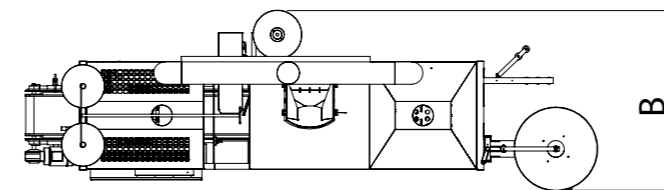
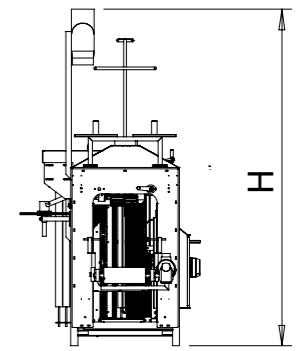
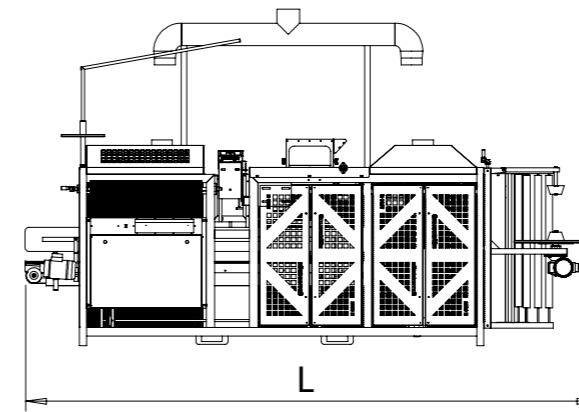

2500 N	Automatische Netznähmaschine
Best. Verwendung	Zum Verpacken von Kartoffeln, Zwiebeln und Karotten in vorgefertigte Raschelsäcke
Produkte	Kartoffeln, Karotten, Zwiebeln und ähnliche Produkte

Serienausstattung

- Solide Rahmenkonstruktion aus rostfreiem Stahl
- Keilriemenhauptantrieb
- Einstellbarer Abwickelteller mit Aufsteckgetriebemotor
- Schweres, höhenverstellbares Unterstützungsband
- Motorisierte Seitenführungsbänder
- Vertikales Trennschweissystem
- Horizontales Trennschweissystem
- Ausgerüstet mit Fischbein Nähgerät Serie 100
- Füllöffnung mit Einfüllkontrolle
- Touch Screen mit bedienerfreundlicher Programmführung
- Ein- und Ausgangssignalkontrolle
- Synchronisierbar mit allen Wiegemaschinen
- Sicherheitsverkleidung
- Sicher für den Benutzer, CE konform
- HACCP standard

Zubehör

- Schonendes Fallbrecher-System
- Fadenkontroll-System
- Fernstoppschalter
- Automatischer Karteneinleger
- Geschlossenes Gehäuse für SmartDate Drucker
- Rauchabsaugung

Technische Daten

- Luftanschluß: 7 bar
- Luftverbrauch: 140 l/min.
- Elektrischer Anschluß: 30/400 VAC+N+PE, 50 Hz
- Stromverbrauch: 3.5 kW,
- Geräuschpegel: 68 dB
- Gewicht: 450 kg

Kapazität 2500 N-25

- Bis zu 28 Pack. / Min. in 2.5 kg Port.
- Bis zu 24 Pack. / Min. in 5.0 kg Port.
- Bis zu 18 Pack. / Min. in 12.5 kg Port.
- Bis zu 16 Pack. / Min. in 25.0 kg Port.

Kapazität 2500 N-50

- Bis zu 24 Pack. / Min. in 5.0 kg Port.
- Bis zu 18 Pack. / Min. in 12.5 kg Port.
- Bis zu 16 Pack. / Min. in 25.0 kg Port.
- Bis zu 10 Pack. / Min. in 50.0 kg Port.