

NEWTEC

# MÁQUINA PESADORA

2008PCM

Solución con  
16 canales  
2X 2008PCM

OPCIÓN

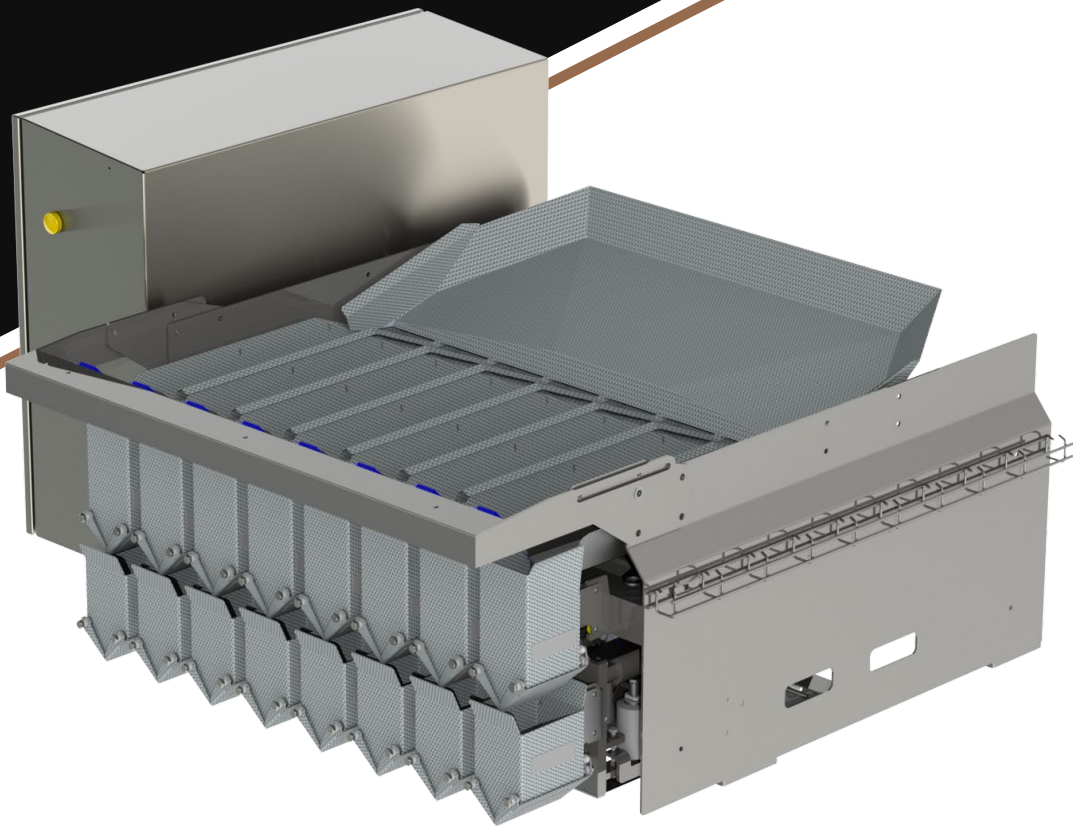

## Pesaje complejo simplificado

### Ventajas

- Alta precisión de pesaje: regalo típico: menos del 0,4%
- Alta velocidad: hasta 70 porciones/min. a 50 g a 500 g
- Máquina pequeña con baja altura de caída del producto
- Conductos extraíbles para la limpieza
- WebServices disponibles para el servicio remoto y para la captura de datos de producción
- MachineLink habilitado: desde una sola pantalla táctil, ya sea en nuestra máquina de pesaje o en el punto de control, es posible cambiar y arrancar / detener para ambas máquinas

### Aplicación:

Alimentos procesados como:

- Fruta cortada
- Frutos secos
- Diente de ajo pelado
- Arándanos o similares



WEBSERVICES AVAILABLE  
FOR REMOTE SERVICING

## tus venajas

- Desmontaje y montaje rápidos de bandejas de pesaje y conductos vibradores: no se requieren herramientas
- Fácil acceso para limpieza y servicio
- Clase de protección: IP65

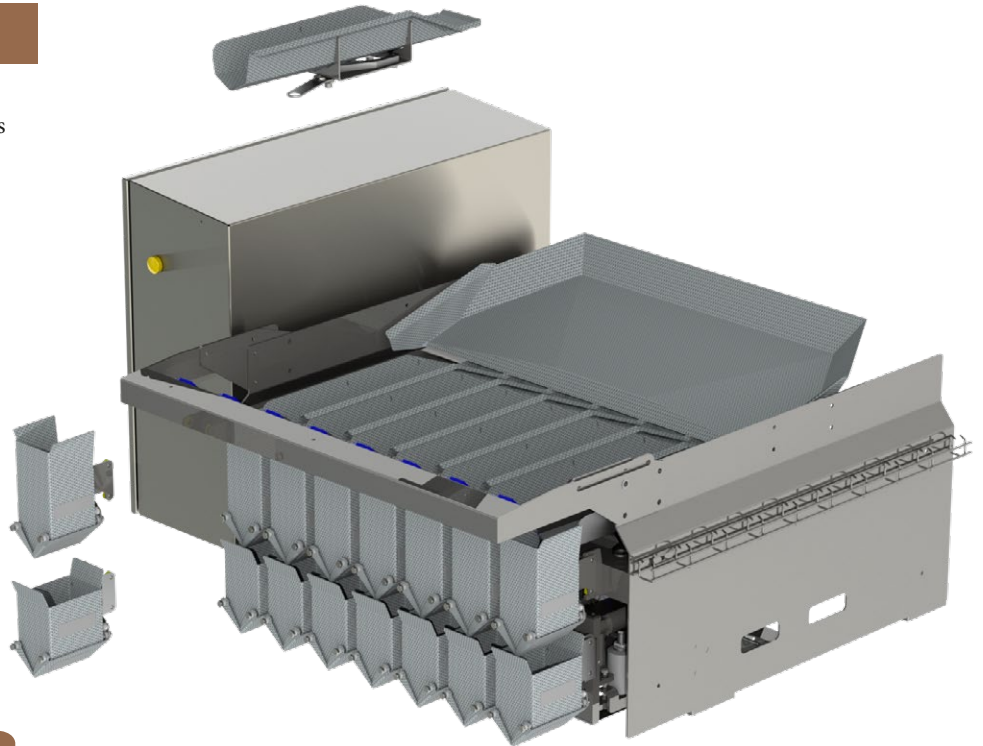

FÁCIL ACCESO  
PARA LIMPIEZA Y  
SERVICIO

## PESADORA COMBINADA CON 8 CANALES

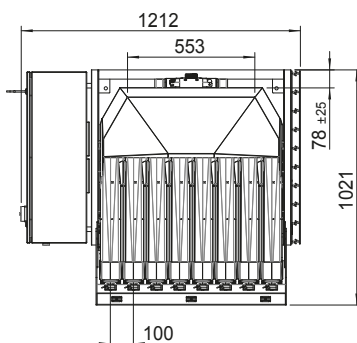
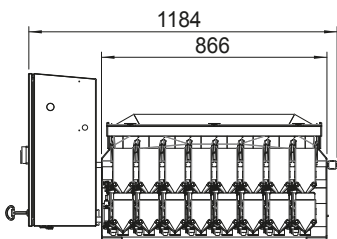

<b>Velocidad</b>	Alta velocidad : hasta 70 porciones
<b>Capacidad</b>	50 g – 500 g
<b>Volumen de la bandeja</b>	0.5 L
<b>Diseñado para</b>	Compruebe la solución de la pesadora
<b>Material</b>	De acuerdo con las normas de la UE sobre materiales en contacto con alimentos
<b>Requisitos aire</b>	
<b>Conexión</b>	3/8"
<b>Presión min</b>	6 bar (0.6 Mpa)
<b>Consumo</b>	25-50 NL/min.
<b>Requisito eléctrico</b>	3x230 VAC or 3x400 VAC (N) PE 50/60 Hz 1.5 kW
<b>Medio ambiente</b>	5°C – 40 °C
<b>Peso</b>	Approx. 280 kg

## NEWTEC SOFTWARE

- Interfaz de usuario intuitiva
- Informativo y actualizable
- Misma interfaz de usuario en todos los Newtec máquinas de pesaje y embalaje

