

# NEWTEC PESADORA

## MD-SERIES

h3009MD / h3013MD

ANCHURA DEL  
CABEZAL 89 MM  
ALTURA DEL  
CABEZAL DE  
PESAJE 195 MM

TAMBIÉN  
DISPONIBLE  
PARA CEREZAS

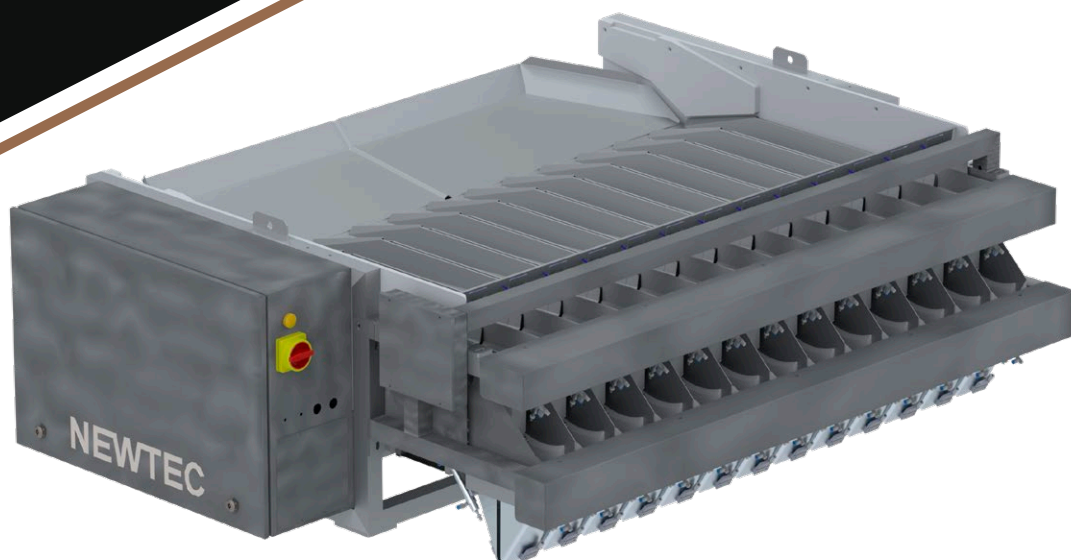

Model h3013MD



## Pesadora suave de alta velocidad: para productos delicados

### Ventajas

- Máquina pequeña con un manejo suave del producto y bajas caídas
- Combinación de velocidad y precisión de pesaje
- Alta velocidad: hasta 90 porciones/min.at 0,5 kg (h3013MD)
- Alta precisión de pesaje: Margen de error medio: menos del 0,4 %
- Construido robustamente en acero inoxidable
- Tolvas vibratorias para una distribución óptima de los productos a los cabezales de pesaje
- Opción: Newtec WebServices para servicio remoto, recopilación y análisis de datos
- Opción: Newtec MachineLink para un fácil control de más máquinas Newtec desde una sola pantalla táctil

### Aplicación

#### Verduras y frutas lavadas como:

- Tomates • Tomates cherry • Patatas pequeñas • Nectarinas • Clementinas • Kiwis
- Ciruelas • Nueces y castañas • Coles de Bruselas • Puerros • Pimientos - y productos similares
- Cerezas (kit de cerezas)



WEBSERVICES AVAILABLE  
FOR REMOTE SERVICING

## TUS VENTAJAS

- Software fácil de usar
  - programable en segundos
- Recuento por peso, peso mínimo o programas de peso promedio
- Capaz de ejecutarse con uno o más canales deshabilitados
- Cabezales de pesaje pequeños en forma de V con doble apertura para una manipulación suave de los productos
- Tamaño reducido y bajo costo de propiedad
- Opción: "inclinación de la bandeja superior" para un acceso fácil y rápido para la limpieza y el servicio



Modelo h3009 MD

## SOLUTION FOR CHERRIES



- Cepillo de cerezas redondo para un manejo óptimo de cerezas

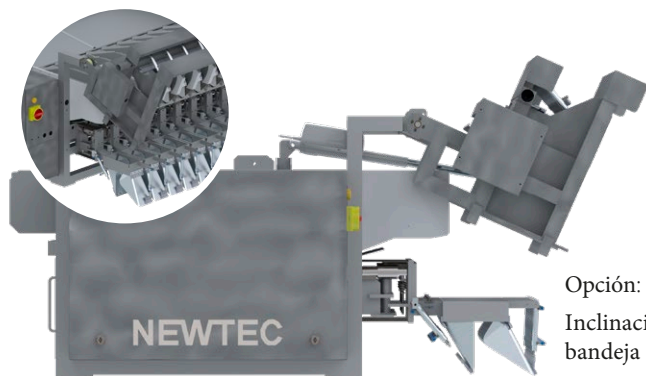

Opción:  
Inclinación de la bandeja superior

## PESADORA CON 9/13 CANALES

Modelo	h3009MD	h3013MD
Velocidad	Hasta 50 porciones/ min. a 0,50 kg.	Hasta 90 porciones/ min. a 0,50 kg.
Peso	450 kg. (exc. sistema recolección de porciones)	480 kg. (exc. sistema recolección de porciones)

Tamaño de las porciones	0,25-1,0 kg (dependiendo del producto)
-------------------------	---

Requerimiento de aire	
Conexión	3/8"
Consumo mínimo de presión	6 bar (0.6 Mpa) 250 NL/min.

Volumen del cabezal de pesaje	2,0 L
Anchura del cabezal de pesaje	89 mm

Material	De acuerdo con las normas de la UE / FDA sobre materiales en contacto con alimentos
Protección	IP54

Requerimiento eléctrico	3x220 VAC or 3x400 VAC (N)+PE
-------------------------	----------------------------------

Ambiente	5° C – 35° C
----------	--------------

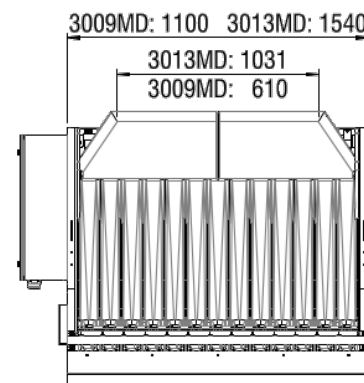
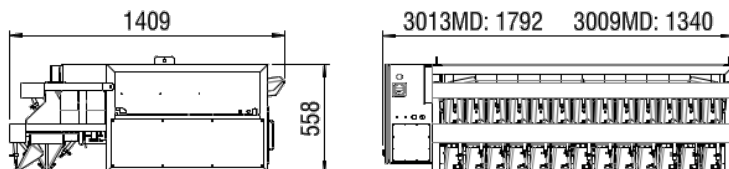

## NEWTEC SOFTWARE

- Interfaz de usuario intuitiva
- Informativo y actualizable
- La misma interfaz de usuario en todas las máquinas de pesaje y embalaje Newtec

